

Also ich hab mir vorhin Handprotektoren angebaut und dabei die Lenkergewichte rausgenommen:

erstmal die Lenkerenden abschrauben: lenkerenden dabei festhalten, sodass die schraube sich rausdreht



dann die schraube gleich wieder reindreuen, damit du nachher ganz entspannt die gewichte herausziehen kannst.

jetzt nimmst du ein flaches werkzeug (ich hab nen kleinen schlitzschraubenzieher genommen) und hebelst das kleine metallplättchen (=federteller...siehe im Plan unten) etwas heraus. du kannst dabei schonmal etwas an der schraube ziehen



das plättchen steht jetzt ein wenig ab und ist ein paar mm weiter draußen als das andere und das ist auch gut so.

jetzt hebelst du auch das gegenüberliegende plättchen heraus und ziehst dabei an der schraube.

und schon haste das gewicht in der hand  
(**Anmerkung von Shorty:** Ich musste bei mir zuerst  
den vorderen Gummidämmer  
rausholen bevor ich das Gewicht rausziehen konnte)



naja so sieht der lenker von innen aus





und jetzt sieht man schön wo diese metallplättchen mit der nase oben dringehakt haben...  
in diesen kleinen bohrungen, wodurch das ganze gewicht im lenker fest drin sitzt.

hier ist der detailplan von den gewichten und darauf ist auch nochmal gut zu erkennen, warum man die gewichte nicht so einfach herausbekommt und wie man es dann doch schafft

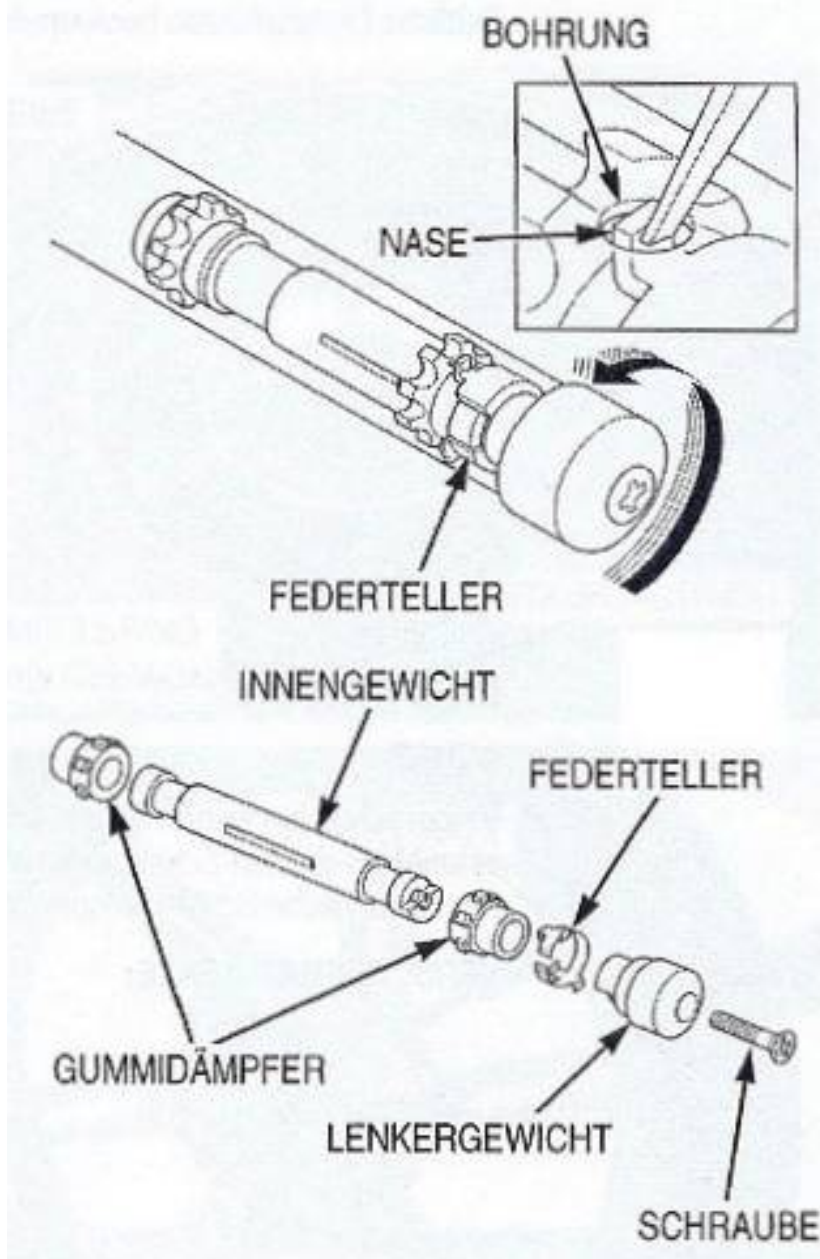

ich hoffe ich konnte dir und anderen damit helfen und ihr müsst natürlich nicht euer griffgummi zurückschieben. das loch ist so weit drinnen, dass man das gummi aufschneiden müsste.

also das da oben müsste der entspannteste weg sein.