

Luftfilter wechseln/reinigen

bei HONDA NC700XA 2012

Dauer: zwischen 30 min. bis eine Stunde je nach Verschmutzungsgrad.

KevinX - 2015

Es wird keine Haftung übernommen.

Werkzeugliste für die Austausch oder Reinigung der Luftfilter:

- Kreuzschlitzschraubenzieher (PH)
- Innensechskantschlüssel 5"

Optional:

- Beleuchtung
- Silikonspray
- Putzlappen, Bürste, WD40, ...



Minimal ist gleich optimal.

Erst das Staufach auf machen und die zwei Phillips Schrauben (Kreuzschlitzschrauben) bei der Batteriedeckel rausschrauben.



Danach folge zweites Bild ...

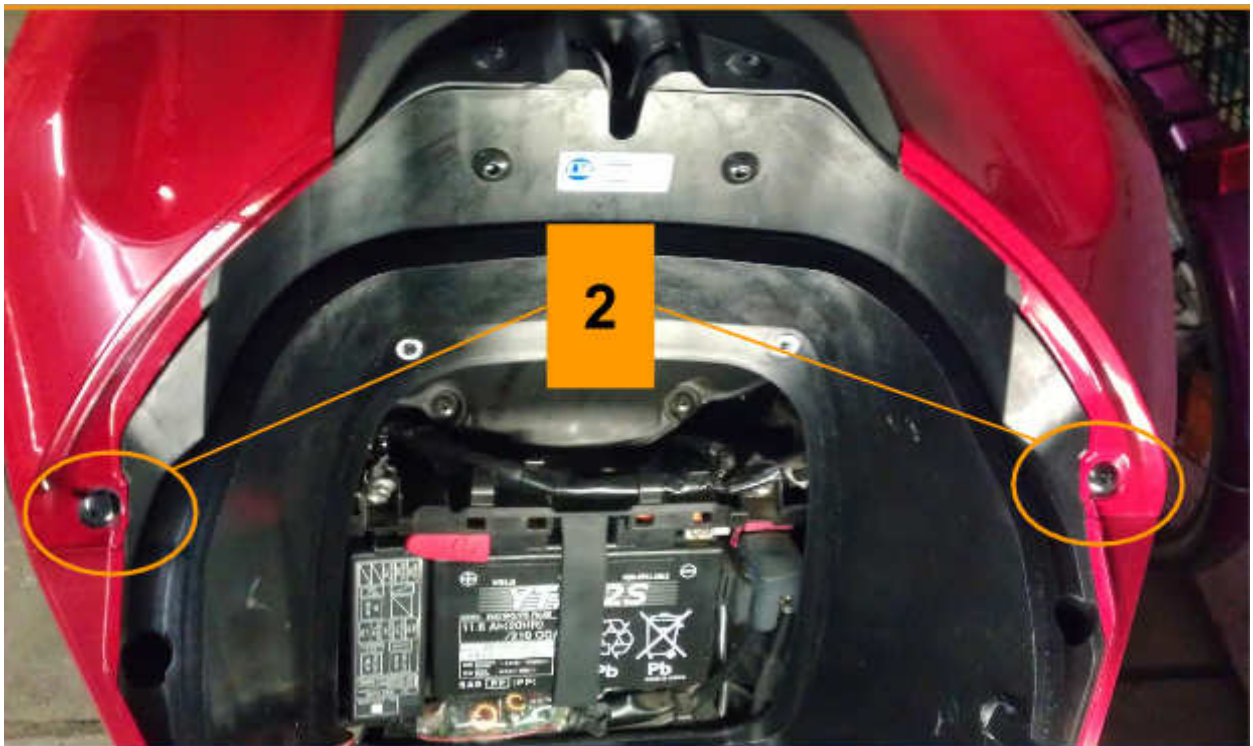

Bitte achte drauf dass die Schrauben unterschiedlich sind.

Übrigens, die untere Schrauben (Nr. 2) wurden mit Schraubensicherung gesichert.

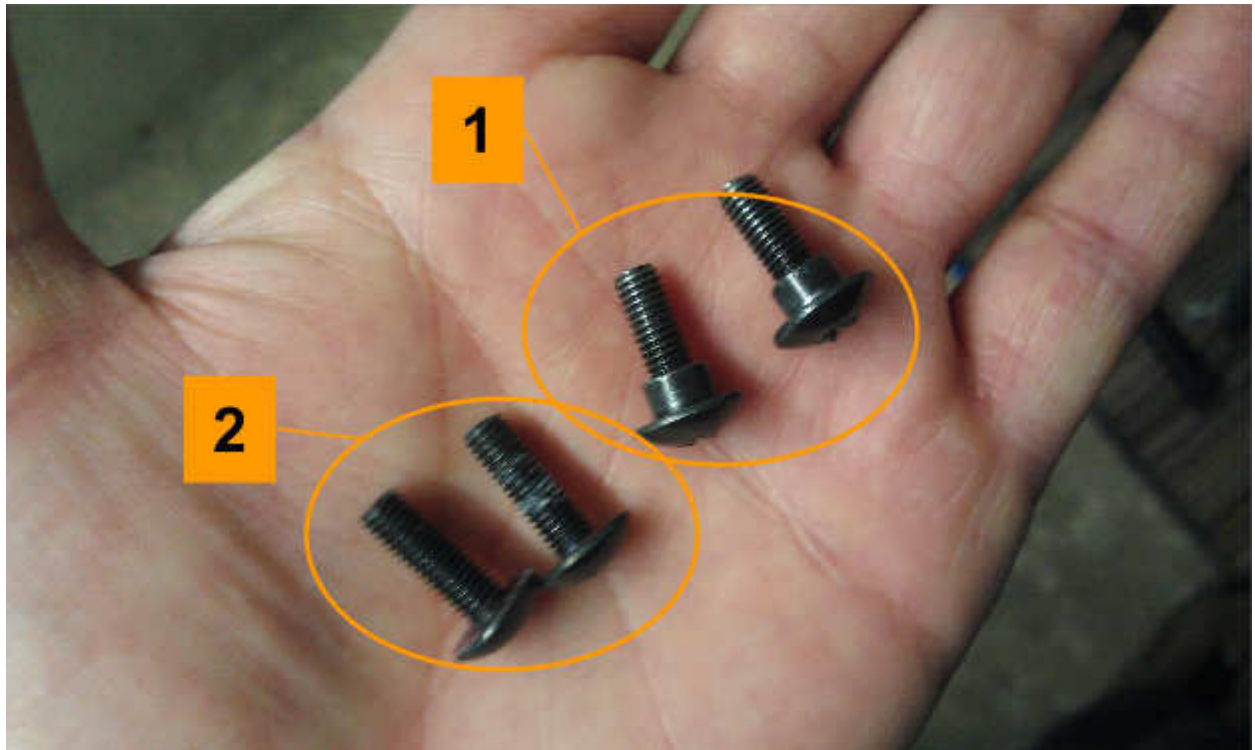

Jetzt machen wir uns kurz mit dem **HONDA Clips** vertraulich (Ausschnitt aus dem Owner's Manual).

Clip

The clip must be removed to open the owner's manual box.

Removal

1. Press down on the centre pin to release the lock.
2. Pull the clip out of the hole.

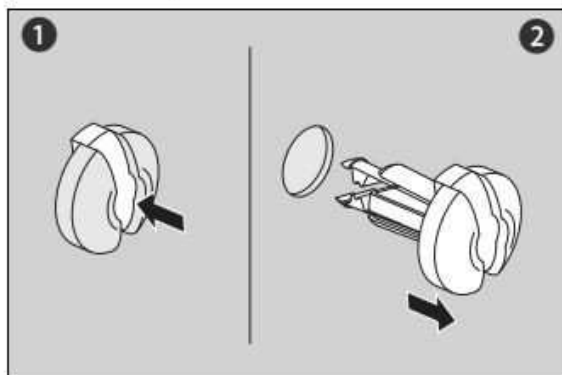

Installation

1. Slightly open the retaining pawls and then push them out.
2. Insert the clip into the hole.
3. Lightly press down on the centre pin to lock the clip.

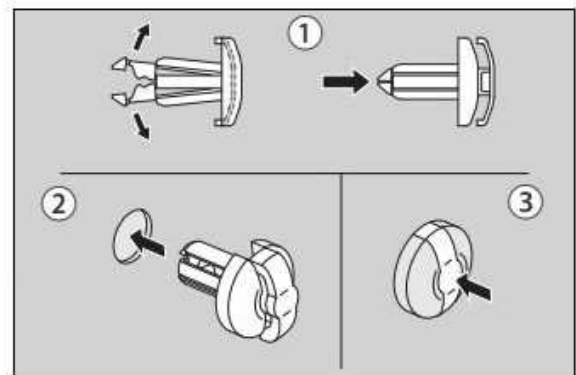

und versuchen wir alle 4 Clips von der linke- und rechte Seite des Staufachs herauszukriegen.



Es ist empfehlenswert dass die Clips wieder in die Installationsform zurück zu bringen.



Jetzt versuchen wir vorsichtig die seitlichen Cover langsam zurückziehen.



Drunter finden wir zwei weitere Schrauben, mit Innensechskant.

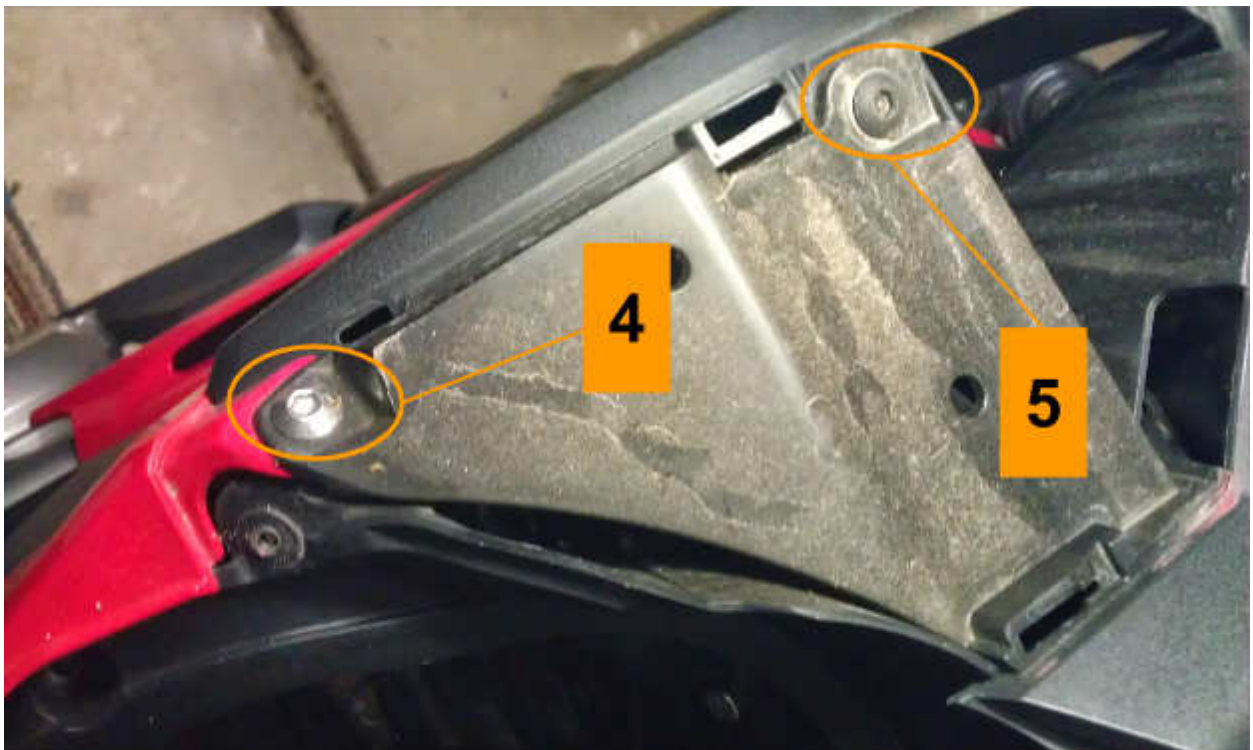

Man sollte sich die Position in der die beiden Schrauben befestigt waren, gut merken.

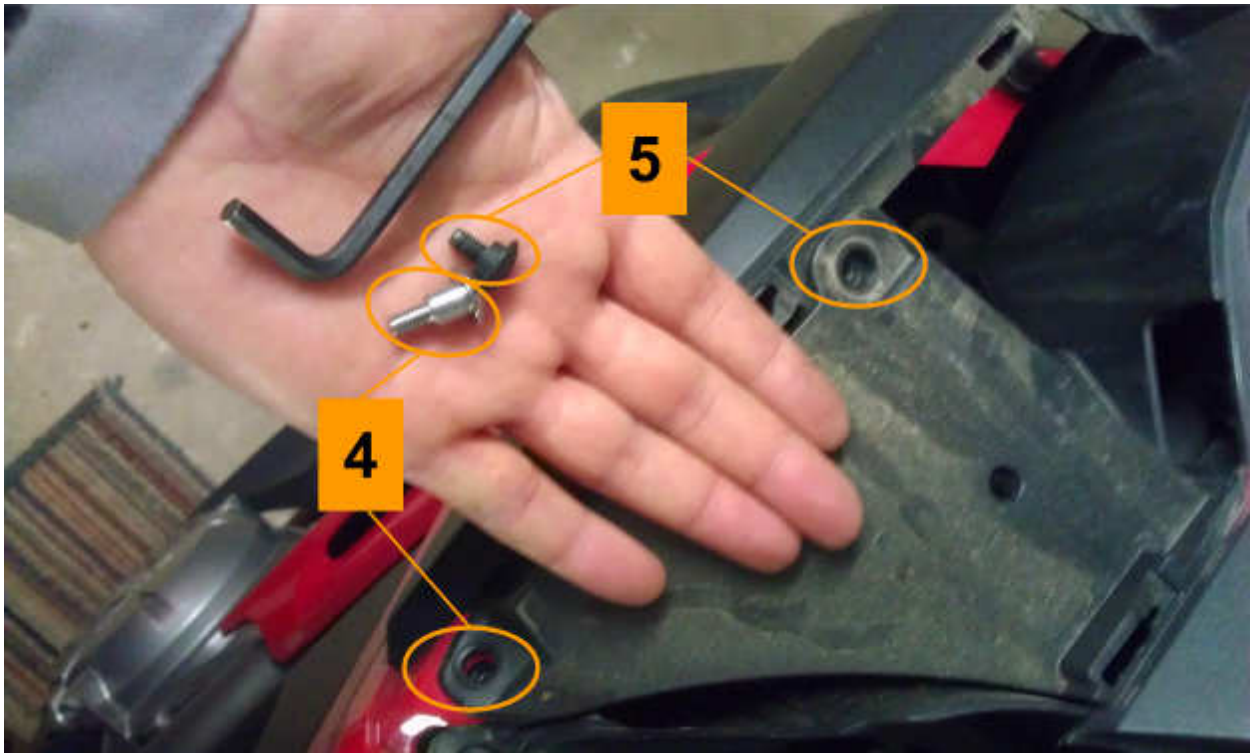

Danach werden wir mit Inbusschlüssel **NUR** die beide Schrauben über dem Staufachschloss aufdrehen.



Jetzt können wir das ganze Schloss-Cover langsam und vorsichtig hoch heben und um kippen. Drunter liegt die Airbox, fixiert mit 6 Schrauben, rund um das Gehäuse.

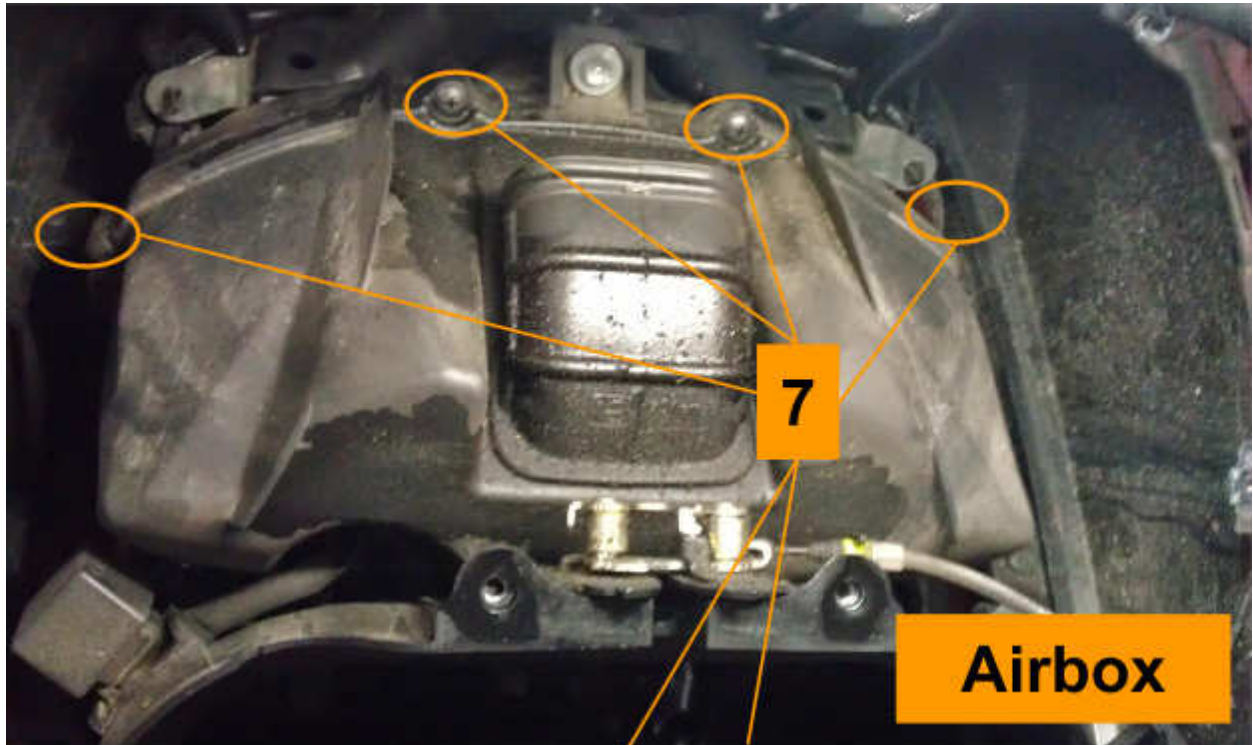

Auf die linke Seite (Kupplungshebel) befindet sich ein Stecker.



Danach kann man die obere Hälfte der Airbox inkl. Luftfilter heraus nehmen.



Je nach bedarf kann man der Filter ausblasen, Staub saugen oder mit einem neuen austauschen. Nach Benutzerhandbuch alle 24.000km (16.000 Meilen) den Luftfilter ersetzen.

Ich, persönlich versuche mit dem Staubsauger, den Luftfilter grob zu reinigen. Danach wird das Gehäuse (nur oberen Teil) mit lauwarmen Wasser und Bürste von Staub und Ölspuren gereinigt, getrocknet und mit Silikonspray gesprüht. Die Ölspuren auf dem Airbox-Schnorchel stammen aus dem Schloss.

Während der Arbeit wird der unteren Teil mit einem Tuch gegen Staub abgedeckt.







Beim Zusammenbauen bitte achte drauf dass die Lappen weg sind, die Stecker wieder dran ist, die Schrauben auf die richtige Stellen sind und fest gezogen sind, die unerreichbare Teile wieder Öl- und Staubfrei sind, das Kabel für den Staufach- und Tankschloss einwandfrei funktioniert.





Viel Glück und gutes Gelingen, April 2015
KevinX