

Original Honda-Zubehör

Zutreffende Modelle
NC700X/XA/XD

HAUPTSTÄNDER EINBAUANLEITUNG

Veröffentlichungs-Nr.

Erscheinungsdatum
Dezember 2011

Honda-Händler:

Bitte überlassen Sie eine Kopie dieser Anleitung Ihrem Kunden.

TEILELISTE

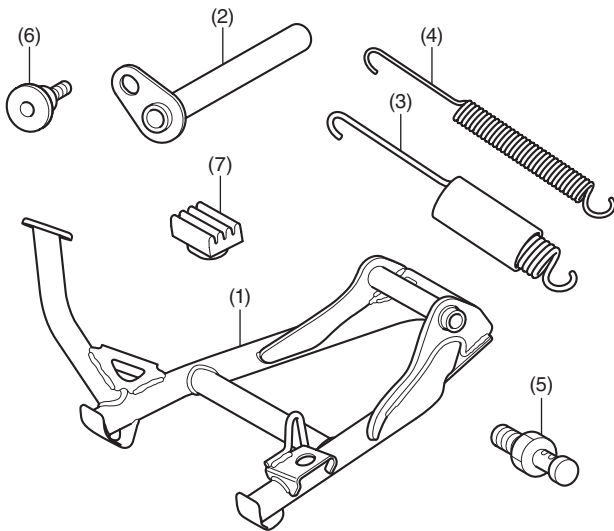

Nr.	Beschreibung	Stückzahl
(1)	Hauptständer	1
(2)	Hauptständerwelle	1
(3)	Feder (groß)	1
(4)	Feder (klein)	1
(5)	Federhaken	1
(6)	Innensechskantschraube, 6 mm	1
(7)	Gummi	1

ERFORDERLICHE WERKZEUGE UND HILFSMITTEL

Maulschlüssel (12 mm)
Sechskantschlüssel (5 mm)
Federwerkzeug
Fett
Synthetische Reinigungsmittel-Lösung
(Mischungsverhältnis: Synthetisches Reinigungsmittel /100 : 1)
Werkstattlappen
Drehmomentschlüssel

STANDARD-ANZUGSDREHMOMENTE

Alle Schrauben, Maschinenschrauben und Muttern auf ihre vorgeschriebenen Anzugsdrehmomente festziehen. Hinsichtlich der Anzugsdrehmomente für die ausgebauten Befestigungsteile sich auf das Werkstatthandbuch beziehen.

Komponente	N-m	kgf-m	lbf-ft
Innensechskantschraube, 6 mm	12	1,2	9
Federhaken	22	2,2	16

INFORMATIONEN ZUR HANDHABUNG UND PFLEGE

- Die Befestigungsteile regelmäßig überprüfen und die Schrauben ggf. nachziehen.
- Vor dem Anlassen des Motorrads sich vergewissern, dass Seitenständer und Hauptständer ganz hochgeklappt wurden.
- Stets die Feststellbremse anziehen, wenn die NC700XD (Modell DCT) auf dem Hauptständer abgestellt werden soll.
- Vor dem Herunterklappen des Hauptständers sich vergewissern, dass ein feste, ebene Abstellfläche gewählt wurde.
- Zusätzlich angebrachtes Zubehör kann die Stabilität des Motorrads beeinflussen sowie die Leistung und Fahrgeschwindigkeit beeinträchtigen.

EINBAU

VORSICHT:

- Um Verbrennungen zu vermeiden, zuerst den Motor, die Auspuffanlage, den Kühler usw. abkühlen lassen, bevor mit dem Einbau dieses Zubehörteils begonnen wird.

ZUR BEACHTUNG:

- Besondere Vorsicht ist beim Installieren der Federn geboten, da die kombinierte Federspannung sehr hoch ist.
- Zum Installieren des Hauptständers das Motorrad auf dem Seitenständer abstellen.
- Das Installieren der Federn muss von zwei Personen durchgeführt werden. Während eine Person das Motorrad stabilisiert, kann die andere Person die Feder installieren.

1. Die Teile des Motorrads entfernen, wie in der Abbildung gezeigt.

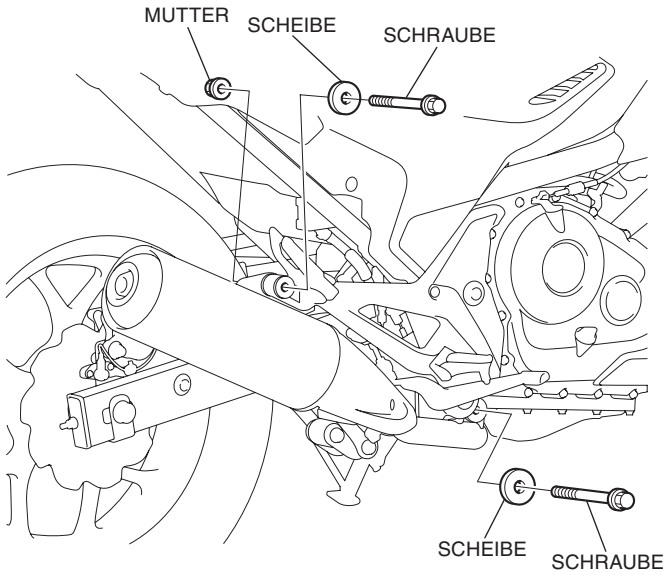

2. Den Federhaken installieren, wie in der Abbildung gezeigt.

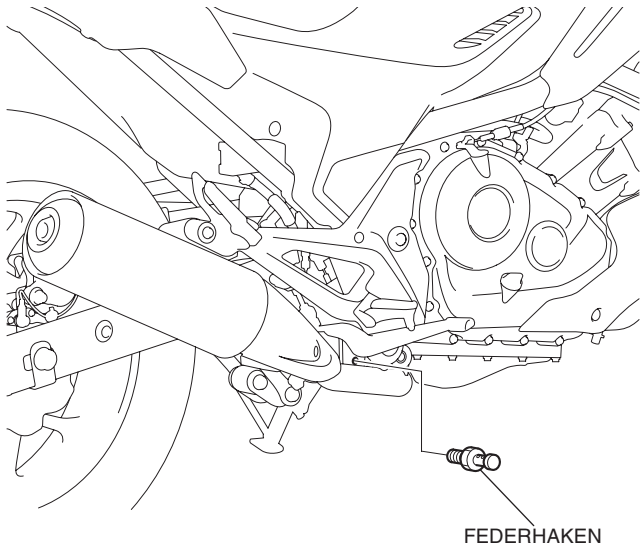

3. Den Gummidämpfer im gezeigten Bereich mit einer synthetischen Reinigungsmittel-Lösung versehen.

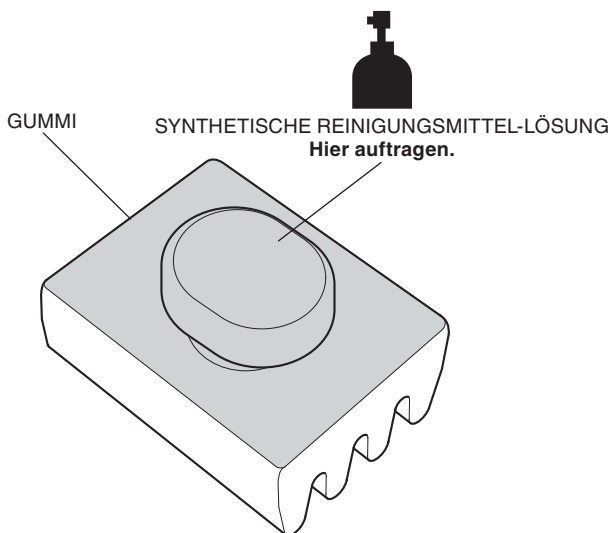

4. Den Gummidämpfer an der gezeigten Position installieren.

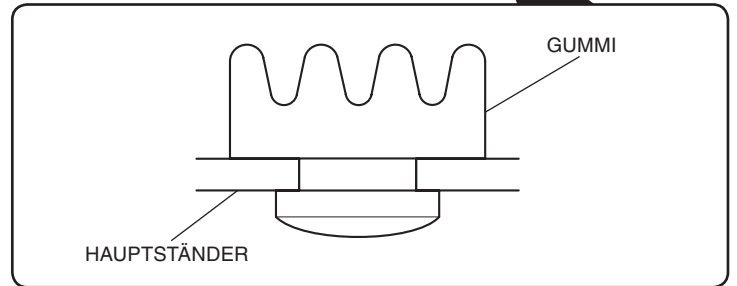
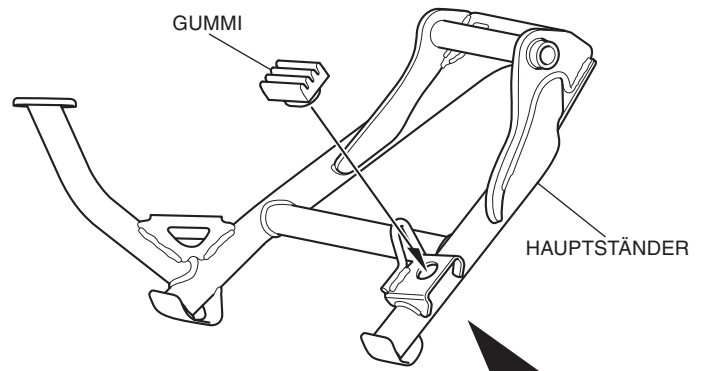

5. An der gezeigten Position Fett auftragen.

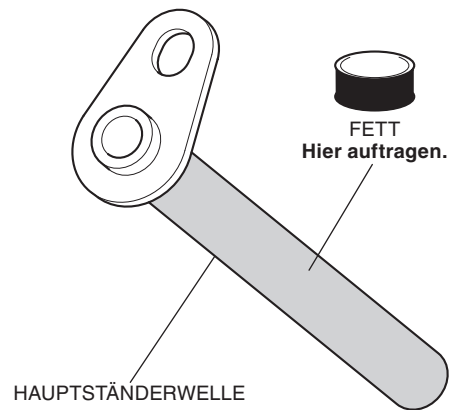

6. Den Hauptständer installieren, wie in der Abbildung gezeigt.

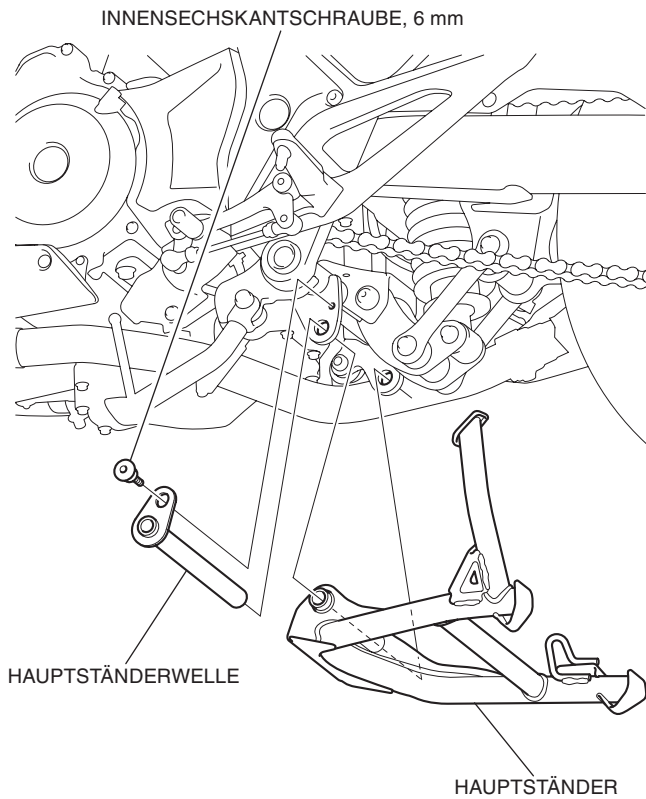

7. Die Feder (klein) in die andere Feder (groß) einschieben.

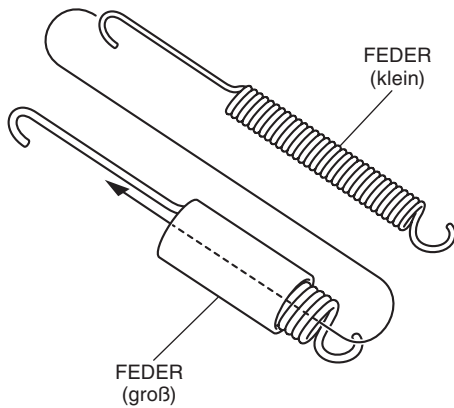

8. Die zusammengebauten Federn installieren, wie in der Abbildung gezeigt.

- Als erstes die zusammengebauten Federn am Federhaken einhängen, dann am Hauptständer anbringen.
- Das Installieren der Feder muss von zwei Personen durchgeführt werden. Während eine Person das Motorrad stabilisiert, kann die andere Person die Feder installieren.
- Um die Installation zu erleichtern, zuerst das (kurze) Ende der Feder einhängen.

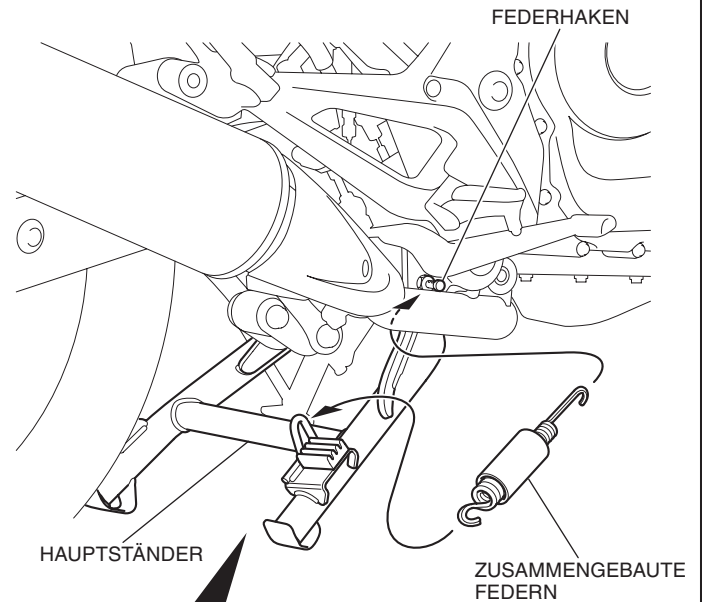

<EINBAURICHTUNG DER FEDER>

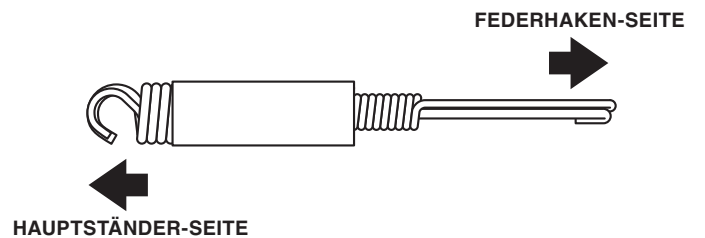

- Wenn sich der Einbau der Feder-Einheit als schwierig erweist, kann die Hauptständer-Welle entfernt werden. Nun zuerst die Feder-Einheit einhängen, dann die Hauptständer-Welle installieren.

INNENSECHSKANTSCHRAUBE, 6 mm

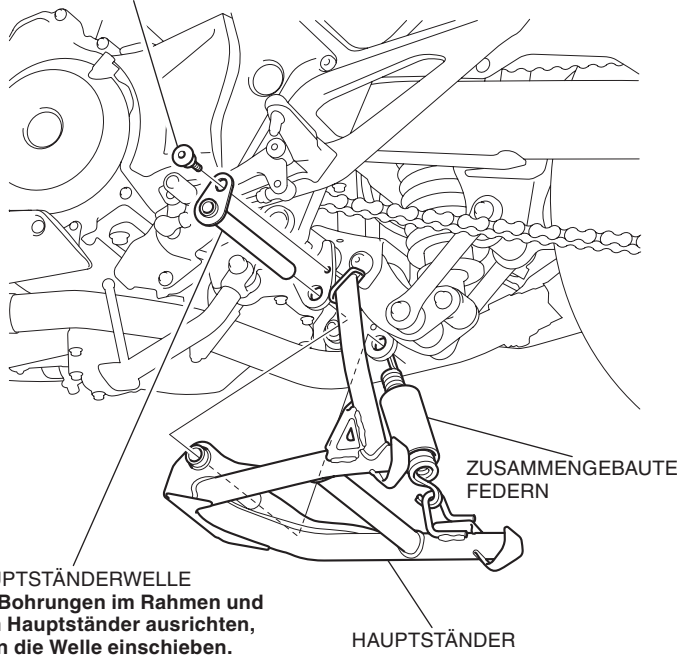

9. Die Originalteile des Motorrads in umgekehrter Reihenfolge des Ausbaus wieder einbauen.