

3. Bauen Sie die Teile unter Beachtung der Betriebsanleitung vom Motorrad ab.
- **Wiederholen Sie den Vorgang auf der rechten Seite.**

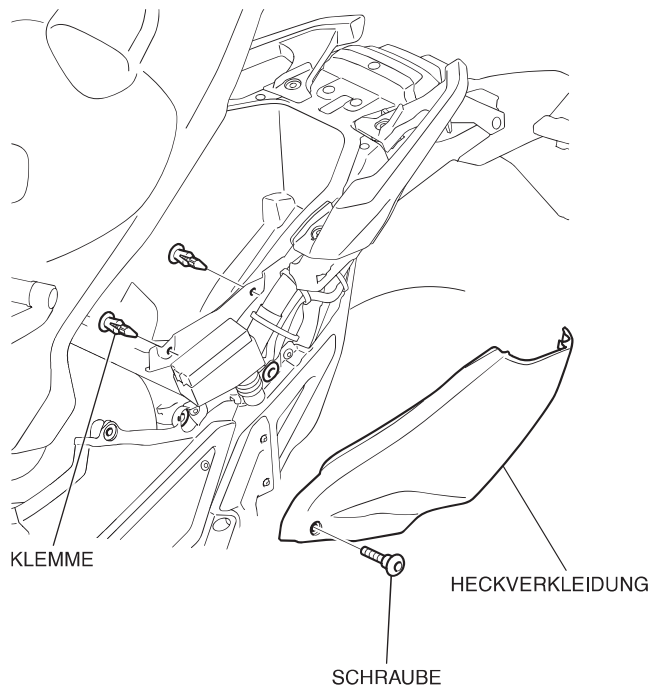

4. Bauen Sie die Teile unter Beachtung der Betriebsanleitung vom Motorrad ab.

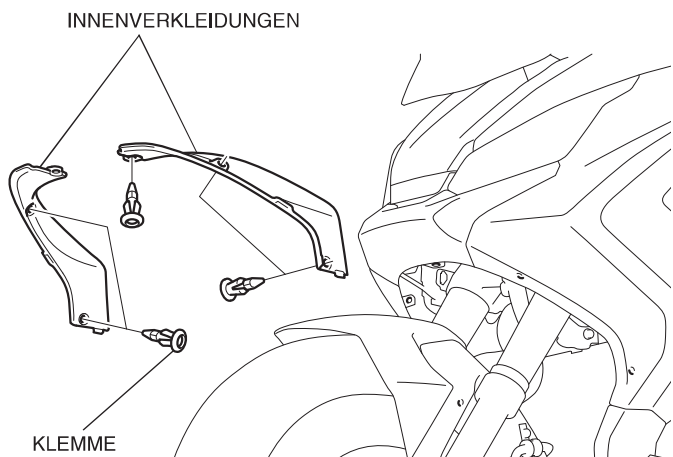

5. Bauen Sie die Teile unter Beachtung der Betriebsanleitung vom Motorrad ab.

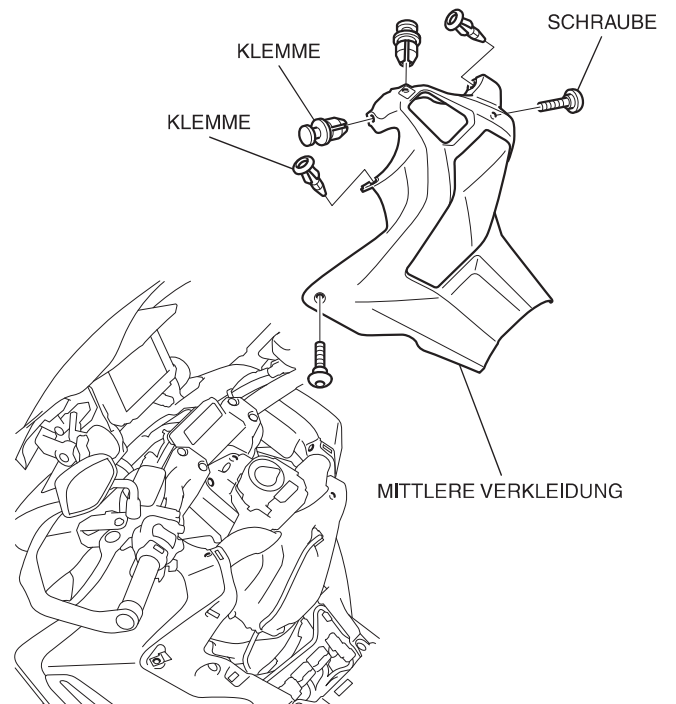

6. Bauen Sie die Teile unter Beachtung der Betriebsanleitung vom Motorrad ab.
- **Wiederholen Sie den Vorgang auf der rechten Seite.**

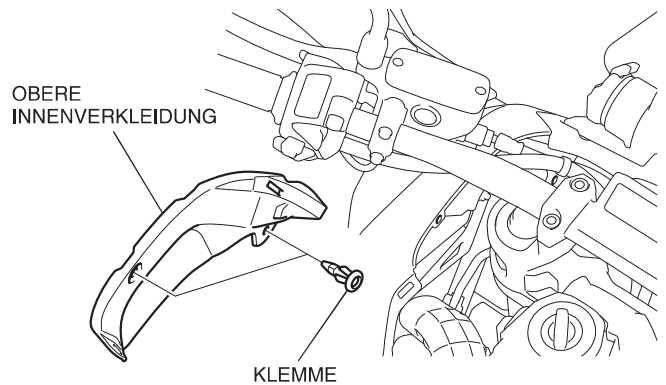

7. Bauen Sie die Teile unter Beachtung der Betriebsanleitung vom Motorrad ab.

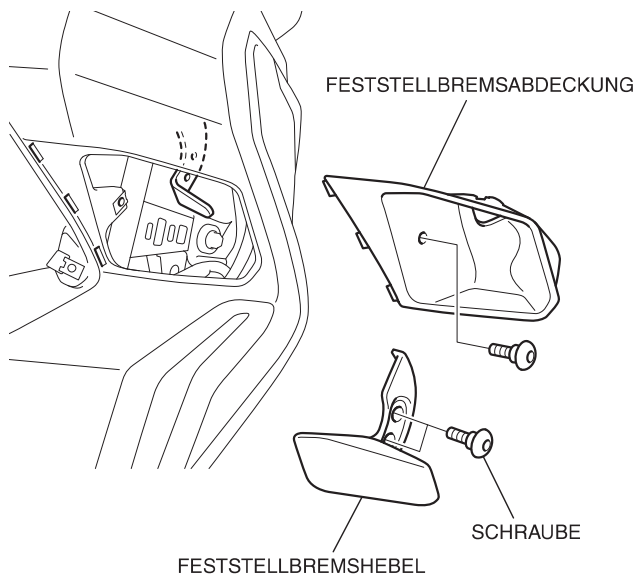

8. Bauen Sie die Teile unter Beachtung der Betriebsanleitung vom Motorrad ab.

- Wiederholen Sie den Vorgang auf der rechten Seite.

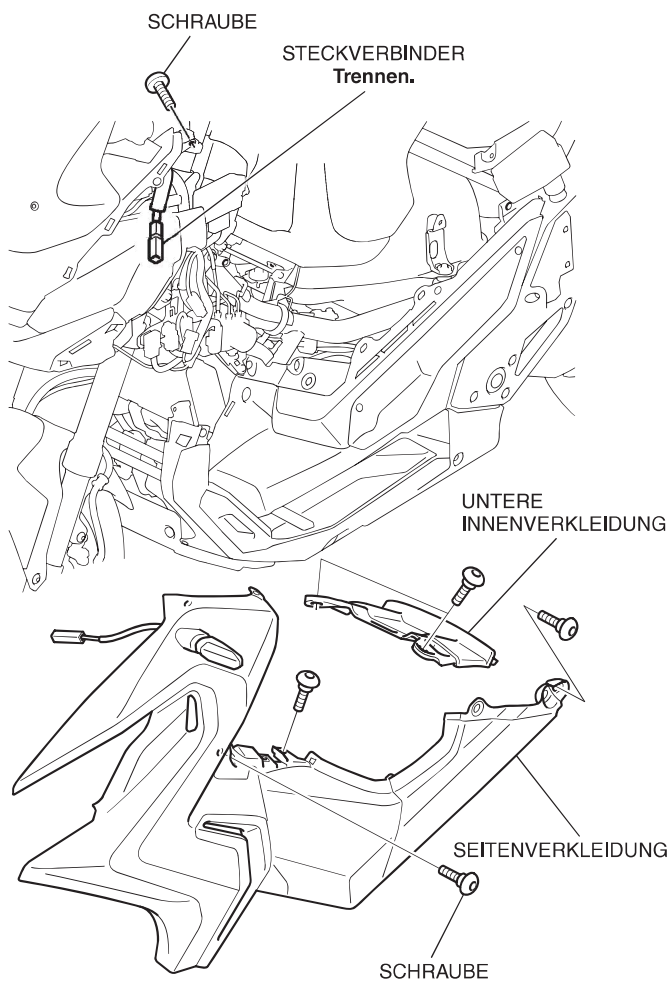

9. Bauen Sie das Lenkergewicht entsprechend der Abbildung aus.

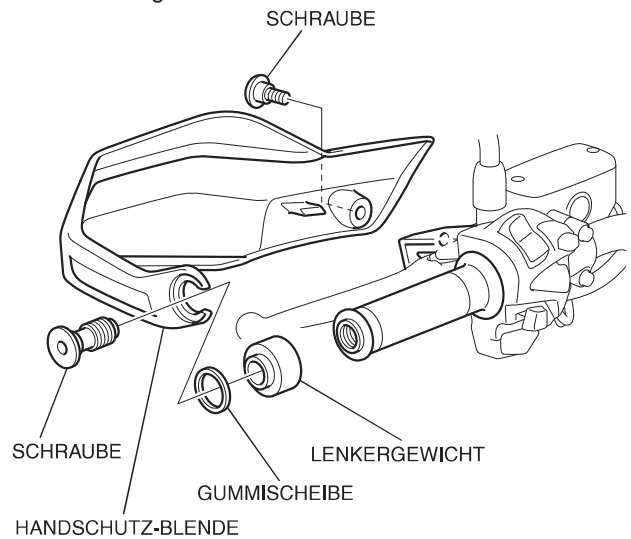

10. Bauen Sie den linken Griff entsprechend der Abbildung aus.

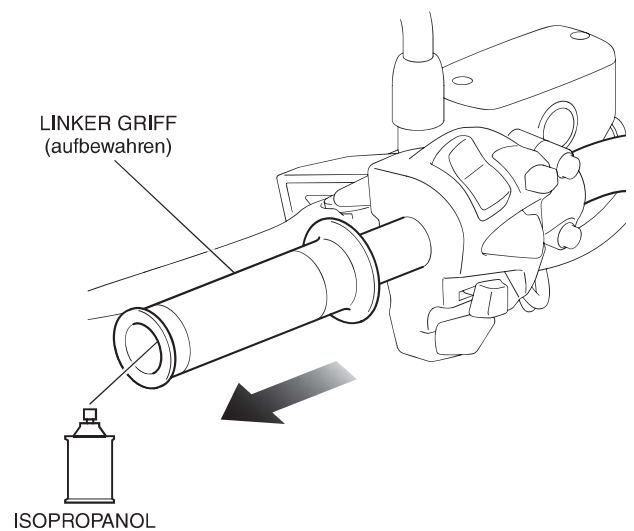

11. Markieren Sie den Kabelbaum der linken Griffheizung in den abgebildeten Positionen.

